

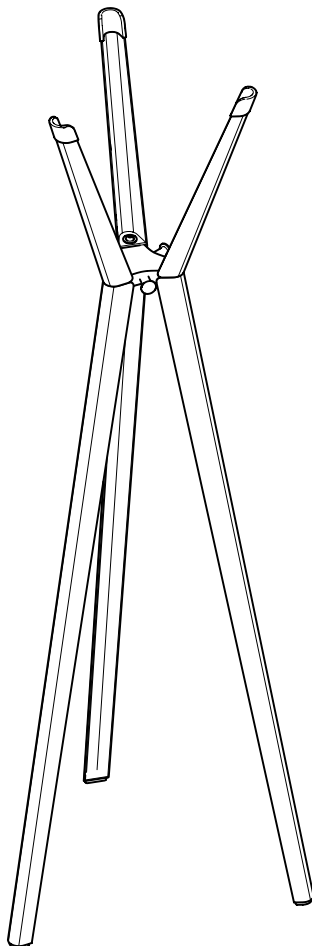

GARDEROBENSTÄNDER DURASTORE®

COAT STAND DURASTORE®

DE	Nutzungsinformation	02
EN	Information for use	03
FR	Informations d'utilisation.	04
ES	Información sobre el uso	05
NL	Gebruiksaanwijzing	06
IT	Informazioni sull'uso	07
SE	Information om användning	08
DK	Brugsoplysning	09
PL	Informacja o użytkowaniu	10
NO	Bruksinformasjon	11
US	Information for use	12



Zu Ihrer Sicherheit

Beachten und befolgen Sie die gesamten Nutzungsinformationen während der Produktnutzung. Nutzungsinformationen für eine spätere Verfügbarkeit aufbewahren.

Bestimmungsgemäße Verwendung

Der Garderobenständer DURASTORE® ist als Standgarderobe zum Aufhängen von Kleidung, Handtüchern oder leichten Taschen konzipiert. Das Produkt ist zur Nutzung in trockenen Innenräumen bestimmt. Das Produkt darf nur kippsicher auf ebenen Bodenbelägen gestellt werden. Jede andere Verwendung gilt als nicht bestimmungsgemäß und führt zum Haftungsausschluss.

Definition der Symbole

CAUTION

Diese Kombination aus Symbol und Signalwort weist auf eine gefährliche Situation hin, die zu leichten oder schweren Verletzungen führen kann, wenn sie nicht vermieden wird.

NOTICE

Dieses Signalwort weist auf Informationen hin, die nicht sicherheitsrelevant sind, wie zum Beispiel auf Material- und Umweltschäden.

Grundlegende Sicherheitshinweise

- Stellen Sie das Produkt nicht in Flucht- oder Rettungswege.
- Achten Sie darauf, dass keine Kinder mit dem Produkt spielen. Der Garderobenständer DURASTORE® kann umfallen und Kinder verletzen.
- Prüfen Sie in regelmäßigen Abständen die Verschraubungen auf Festigkeit. Nicht korrekt festgezogene Schrauben können die Stabilität des Produkts mindern und unter Umständen ein Umkippen fördern.
- Die Stabilität des Produkts kann nur auf ebenen Böden gewährleistet werden.
- Achten Sie während der Nutzung auf eine gleichmäßige Lastverteilung. Eine starke einseitige Belastung kann ein Umkippen des Produkts begünstigen.

Reinigung

Gefahr vor Materialschäden.

- Aggressive Reiniger oder scharfe Gegenstände können die Oberflächen verletzen.
- Verwenden Sie keine scharfen Gegenstände, scheuernde oder aggressive Reinigungsmittel und keine Lösungsmittel.
- Reinigen Sie das Produkt mit einem weichen Tuch.

Entsorgung

Gefahr für die Umwelt durch unsachgemäße Entsorgung.

- Trennen Sie die verbauten Materialien nach der Demontage.
- Entsorgen Sie das Produkt entsprechend der lokalen Entsorgungsvorschriften.

For your safety

Observe and follow all usage information when using the product. Store the usage information for later availability if required.

Intended use

The DURASTORE® coat stand is designed as a free-standing coat stand for hanging clothes, towels or light bags. The product is intended for use in dry indoor areas. The product may only be placed on level floors in a non-tipping manner. Any other use is considered improper and will result in exclusion of liability.

Definition of symbols**⚠ CAUTION**

This combination of symbol and signal word indicates a hazardous situation which, if not avoided, may result in minor or serious injuries.

NOTICE

This signal word indicates information that is not relevant to safety, such as material and environmental damage.

Fundamental safety instructions

- Do not place the product in escape routes or rescue routes.
- Make sure that children do not play with the product. The DURASTORE® coat stand can fall over and injure children.
- Check the screw connections for tightness at regular intervals. Incorrectly tightened screws can reduce the stability of the product and may cause it to tip over.
- The stability of the product can only be guaranteed on level floors.
- During use, ensure that the load is evenly distributed. A strong one-sided load may cause the product to tip over.

Cleaning

Danger of material damage.

- Aggressive cleaning agents or sharp objects can damage the surfaces.
 - Do not use any sharp objects, abrasive or aggressive cleaning agents or solvents.
 - Clean the product with a soft cloth.
-

Disposal

Danger to the environment due to improper disposal.

- Separate the installed materials after disassembly.
- Dispose of the product in accordance with local disposal regulations.

Pour votre sécurité

Respectez et suivez toutes ces informations pendant l'utilisation du produit. Conservez les informations d'utilisation pour qu'elles restent disponibles ultérieurement.

Utilisation conforme

Le portemanteau DURASTORE® est conçu comme un portemanteau sur pied pour suspendre des vêtements, des serviettes ou des sacs légers. Le produit est destiné à être utilisé dans des espaces intérieurs secs. Le produit ne doit être placé sans risque de basculement sur des sols plans. Toute autre utilisation est considérée comme non conforme et entraîne l'exclusion de toute responsabilité.

Définition des symboles**⚠ CAUTION**

Cette combinaison d'un symbole et d'un mot d'avertissement indique une situation dangereuse qui, si elle n'est pas évitée, peut entraîner des blessures légères ou graves.

NOTICE

Ce mot d'avertissement attire l'attention sur des informations qui ne concernent pas la sécurité, par exemple des dommages matériels et environnementaux.

Consignes de sécurité essentielles

- Ne placez pas le produit dans les voies d'évacuation et de sauvetage.
- Veillez à ce que les enfants ne jouent pas avec le produit. Le portemanteau DURASTORE® peut se renverser et blesser les enfants.
- Vérifiez à intervalles réguliers la solidité des raccords à vis. Des vis mal serrées peuvent réduire la stabilité du produit et éventuellement favoriser son renversement.
- La stabilité du produit ne peut être garantie que sur des sols plans.
- Veillez à une répartition uniforme des charges pendant l'utilisation. Une charge trop importante d'un côté peut favoriser le renversement du produit.

Nettoyage

Risque de dommages matériels.

- Les nettoyeurs agressifs ou les objets tranchants peuvent endommager les surfaces.
 - N'utilisez pas d'objets tranchants, de produits de nettoyage abrasifs ou agressifs ni de solvants.
 - Nettoyez le produit avec un chiffon doux.
-

Élimination

Danger pour l'environnement en cas d'élimination incorrecte.

- Séparez les matériaux installés après le démontage.
- Éliminez le produit conformément aux réglementations locales en matière d'élimination des déchets.

Para su seguridad

Tenga en cuenta y siga toda la información de uso durante el uso del producto. Guarde la información de uso para tenerla a mano en el futuro.

Uso previsto

El perchero de pie DURASTORE® está diseñado como perchero de pie para colgar ropa, toallas o bolsos ligeros. El producto es apto para el uso en zonas interiores secas. El producto debe colocarse de forma estable en superficies horizontales. Cada uso diferente se considera inapropiado y provoca la exención de responsabilidad.

Definición de los símbolos**⚠ CAUTION**

Esta combinación de símbolo y designación de advertencia indica una situación peligrosa que puede provocar lesiones leves o graves si no se evita.

NOTICE

Esta designación de advertencia indica una información que no es relevante para la seguridad como, por ejemplo, daños materiales o ambientales.

Indicaciones de seguridad básicas

- No coloque el producto en vías de evacuación de emergencia.
- Evite que los niños puedan jugar con el producto. El perchero de pie DURASTORE® podría caerse y dañar a los niños.
- Compruebe de forma regular el ajuste del atornillado. Los tornillos no apretados correctamente pueden disminuir la estabilidad del producto y, en algunos casos, facilitar el vuelco.
- Sólo se puede garantizar la estabilidad del producto en superficies horizontales.
- Durante el uso asegúrese de que la carga esté distribuida uniformemente. Una carga unilateral pesada puede hacer que el producto se vuelque.

Limpieza

Riesgo de daños materiales.

- Los detergentes agresivos y los objetos afilados pueden dañar las superficies.
- No usar objetos afilados, detergentes agresivos o abrasivos o disolventes.
- Limpiar el producto con un paño suave.

Eliminación

Riesgo para el medio ambiente debido a una eliminación inadecuada.

- Separe los materiales usados después del desmontaje.
- Eliminar el producto según las disposiciones de eliminación de residuos locales.

Voor uw veiligheid

Neem alle gebruiksinformatie in acht en volg deze op wanneer u het product gebruikt. Sla gebruiksinformatie op om er later nog eens naar te kijken.

Beoogd gebruik

De kapstok DURASTORE® is ontworpen als vrijstaande kapstok voor het ophangen van kleding, handdoeken of lichte tassen. Het product is bedoeld voor gebruik in droge ruimtes binnenshuis. Het product mag alleen op vlakke vloerbedekkingen worden geplaatst waar het niet kan omvallen. Elk ander gebruik geldt als oneigenlijk en leidt tot uitsluiten van de aansprakelijkheid.

Definitie van de symbolen**⚠ CAUTION**

Deze combinatie van symbool en signaalwoord duidt op een gevaarlijke situatie die, indien deze niet wordt vermeden, kan leiden tot licht of ernstig letsel.

NOTICE

Dit signaalwoord duidt op informatie die niet relevant is voor de veiligheid, zoals schade aan materiaal en milieu.

Fundamentele veiligheidsinstructies

- Plaats het product niet in vlucht- of reddingsroutes.
- Zorg ervoor dat er geen kinderen met het product spelen. De kapstok DURASTORE® kan omvallen en kinderen verwonden.
- Controleer regelmatig of de schroefverbindingen nog goed vastzitten. Verkeerd aangedraaide schroeven kunnen de stabiliteit van het product verminderen en eventueel ertoe leiden dat het omvalt.
- De stabiliteit van het product kan alleen worden gegarandeerd op een vlakke vloer.
- Zorg tijdens het gebruik voor een gelijkmatige verdeling van de belasting. Een sterke eenzijdige belasting kan omvallen van het product bevorderen.

Reiniging

Gevaar voor materiële schade.

- Agressieve reinigingsmiddelen of scherpe voorwerpen kunnen de oppervlakken beschadigen.
- Gebruik geen scherpe voorwerpen, schurende of agressieve reinigingsmiddelen en geen oplosmiddelen.
- Reinig het product met een zachte doek.

Weggoaien

Gevaar voor het milieu door onvakkundig weggoaien.

- Scheid de gebruikte materialen na de demontage.
- Gooi het product weg volgens de plaatselijke afvalverwerkingsrichtlijnen.

Per la tua sicurezza

Osserva e rispetta tutte le avvertenze di sicurezza durante l'utilizzo del prodotto. Conserva le Istruzioni di sicurezza per future consultazioni.

Utilizzo conforme allo scopo

L'appendiabiti DURASTORE® è concepito come guardaroba standard per appendere abiti, asciugamani o borse leggere. Il prodotto è destinato solo a un utilizzo in ambienti interni asciutti. Il prodotto va collocato solo su pavimenti piani e in modo che non possa cadere. Qualsiasi altro utilizzo è da considerare non secondo destinazione e porta all'esclusione della responsabilità.

Spiegazione dei simboli

CAUTION

Questa combinazione di simbolo e parola-segnaletta rimanda a una situazione di pericolo che, se non evitata, può portare a ferimento lieve o grave.

NOTICE

Questa parola-segnaletta rimanda a informazioni che non rilevano ai fini della sicurezza, come p. es. a danni per materiale e ambiente.

Avvertenze di sicurezza fondamentali

- Non collocare il prodotto in punti in cui possa ostruire vie di fuga o uscite di emergenza.
- Fare attenzione che il prodotto non venga usato da bambini per giocare. L'appendiabiti DURASTORE® potrebbe cadere e ferire i bambini.
- Controllare regolarmente che i collegamenti a vite siano ben fissi. Viti non serrate correttamente potrebbero ridurre la stabilità del prodotto e favorirne eventualmente la caduta.
- La stabilità del prodotto può essere garantita solo se collocato su pavimenti piani.
- Durante l'utilizzo, fare attenzione che il carico sia distribuito uniformemente. Uno sbilanciamento del carico su un lato può favorire una caduta del prodotto.

Pulizia

Rischio di danni materiali.

- Detersivi aggressivi o oggetti appuntiti possono scalfire le superfici.
- Non utilizzare oggetti appuntiti, detersivi abrasivi o aggressivi o solventi.
- Pulire il prodotto con un panno morbido.

Smaltimento

Rischi per l'ambiente da smaltimento non idoneo.

- Differenziare i materiali residui dopo lo smontaggio.
- Smaltire il prodotto in conformità alle vigenti norme di smaltimento.

För din egen säkerhet

Beakta och följ all användarinformation medan du använder produkten. Spara på användarinformationen för senare användning.

Avsedd användning

Klädhängaren DURASTORE® har tillverkats som en stående garderob för att hänga upp kläder, handdukar eller lätta väskor. Produkten är avsedd för användning i torra inomhusutrymmen. Produkten får endast ställas på jämna golvytor utan risk för att välta. All annan användning definieras som ej avsedd och innebär att vi friskrivs från vårt ansvar.

Definition av symbolerna

CAUTION

Denna kombination av symbol och signalord informerar om en farlig situation som kan leda till lätta eller allvarliga personskador om den inte undviks.

NOTICE

Detta signalord hänvisar till information som inte är säkerhetsrelevant, till exempel material- och miljöskador.

Grundläggande säkerhetsanvisningar

- Ställ inte produkten i utrymningsvägar eller räddningsvägar.
- Se till att inga barn leker med produkten. Klädhängaren DURASTORE® kan falla omkull och skada barn.
- Kontrollera regelbundet att skruvförbanden är åtdragna. Skruvar som inte har dragits åt rätt kan försämra produktens stabilitet och under vissa förutsättningar bidra till att produkten välter.
- Produktens stabilitet kan endast garanteras på släta golv.
- Fördela belastningen jämnt när produkten används. En kraftig ensidig belastning kan bidra till att produkten välter.

Rengöring

Risk för materialskador.

- Aggressiva rengöringsmedel eller vassa föremål kan skada ytorna.
- Använd inga vassa föremål, inga repande eller aggressiva rengöringsmedel och inga lösningsmedel.
- Rengör produkten med en mjuk duk.

Avfallshantering

Risk för miljön vid felaktig avfallshantering.

- Ta isär de olika materialen efter demonteringen.
- Avfallshandla produkten enligt gällande lokala föreskrifter för avfallshantering.

Af hensyn til din sikkerhed

Overhold og følg alle brugsanvisninger, når produktet benyttes. Opbevar brugsanvisningerne til senere brug.

Formålsbestemt anvendelse

DURASTORE® garderobestativ er en fritstående garderobe og er beregnet til at hænge tøj op eller til håndklæder og lette tasker. Produktet er beregnet til brug i tørre, indendørs rum. Produktet må kun opstilles på et plant underlag, så det ikke vælter. Enhver anden anvendelse anses som ikke-korrekt anvendelse og har ansvarsfraskrivelse til følge.

Definition af symbolerne

CAUTION

Denne kombination af symbol og signalord henviser til en farlig situation, som kan medføre mindre eller alvorlige personskader, hvis den ikke undgås.

NOTICE

Dette signalord henviser til informationer, som ikke er relevant for sikkerheden, såsom materielle skader og miljøskader.

Grundlæggende sikkerhedsinstruktioner

- Produktet må ikke anbringes i flugt- eller redningsveje.
- Sørg for, at børn ikke leger med produktet. Garderobestativet DURASTORE® kan vælte, og børn kan derved komme til skade.
- Kontrollér med jævne mellemrum, at skruesamlingerne er fastspændte. Ukorrekt fastspændte skrue kan reducere produktets stabilitet og under visse omstændigheder resultere i, at produktet vælter.
- Produktets stabilitet kan kun garanteres, hvis det står på et plant underlag.
- Sørg for en jævn lastfordeling, når det benyttes. En stor, ensidig belastning kan medføre, at produktet vælter.

Rengøring

Risiko for materielle skader.

- Aggressive rengøringsmidler eller skarpe genstande kan beskadige overfladerne.
- Benyt ikke skarpe genstande, slibende eller aggressive rengøringsmidler og heller ingen opløsningsmidler.
- Rengør produktet af med en blød klud.

Bortskaffelse

Risiko for miljøet som følge af ukorrekt bortskaffelse.

- Adskil de monterede materialer efter afmonteringen.
- Bortskaf produktet i overensstemmelse med de lokale bestemmelser om bortskaffelse.

Dla własnego bezpieczeństwa

Przestrzegać wszystkich informacji dotyczących użytkowania produktu. Zachować informacje dotyczące użytkowania do późniejszego wglądu.

Użytkowanie zgodne z przeznaczeniem

Stojak na odzież DURASTORE® został zaprojektowany jako wolnostojący wieszak na ubrania, ręczniki lub lekkie torby. Produkt jest przeznaczony do użytku w suchych pomieszczeniach. Produkt wolno stawiać wyłącznie na równym podłożu, tak aby nie mógł się przewrócić. Każde inne użycie uważane jest za niewłaściwe i skutkuje wyłączeniem odpowiedzialności producenta.

Definicja symboli

CAUTION

To połączenie symbolu i hasła ostrzegawczego wskazuje na niebezpieczną sytuację, która może spowodować drobne lub poważne obrażenia.

NOTICE

To hasło ostrzegawcze wskazuje na informacje, które nie są istotne dla bezpieczeństwa, takie jak szkody materialne lub środowiskowe.

Podstawowe wskazówki dotyczące bezpieczeństwa

- Nie umieszczać produktu na drogach ewakuacyjnych lub ratunkowych.
- Uważać, aby dzieci nie bawiły się produktem. Stojak na odzież DURASTORE® może się przewrócić i zranić dzieci.
- Regularnie sprawdzać stabilność zaciśnięcia śrub. Nieprawidłowo dokręcone śruby mogą zmniejszyć stabilność produktu i sprzyjać przewróceniu.
- Stabilność stojaka produktu gwarantowana jest wyłącznie na równych podłożach.
- Podczas użytkowania należy pamiętać o równomiernym rozłożeniu obciążenia. Silne jednostronne obciążenie może sprzyjać przewróceniu produktu.

Czyszczenie

Niebezpieczeństwo uszkodzeń.

- Agresywne środki czyszczące lub ostre przedmioty mogą uszkodzić powierzchnie.
- Nie używać żadnych ostrych przedmiotów, szorujących lub agresywnych środków czyszczących ani rozpuszczalników.
- Czyścić produkt za pomocą miękkiej szmatki.

Usuwanie

Zagrożenie dla środowiska z powodu niewłaściwego usuwania.

- Po demontażu posegregować zastosowane materiały.
- Usuwać produkt zgodnie z lokalnymi przepisami dotyczącymi usuwania.

Til din sikkerhet

Vær oppmerksom på og følg all bruksinformasjon ved bruk av produktet. Oppbevar bruksinformasjoner til senere bruk.

Tiltenkt bruk

Klesstativet DURASTORE® er designet for opphenging av klær, håndklær og lette vesker. Produktet er egnet for bruk i tørre rom innendørs. Produktet skal bare plasseres på jevnt gulv og slik at det ikke kan velte. Enhver annen type bruk betraktes som ikke korrekt og fører til utelukkelse av garantier.

Definisjon av symbolene

CAUTION

Denne kombinasjonen av symbol og signalord henviser til en farlig situasjon som kan medføre lette eller grove kroppsskader, hvis den ikke unngås.

NOTICE

Dette signalordet henviser til ikke sikkerhetsrelevante informasjon, som for eksempel til skader på materiale eller miljø.

Grunnleggende sikkerhetsinformasjon

- Plasser aldri produktet i rømningsveier.
- Sørg for at barn ikke leker med produktet. Klesstativet DURASTORE® kan velte og påføre barn skade.
- Kontroller jevnlig at skruforbindelsene er godt strammet. Skruer som ikke er korrekt strammet kan redusere produktets stabilitet og ved visse omstendigheter føre til at produktet velter.
- Produktets stabilitet kan bare ivaretas på jevnt underlag.
- Sørg for jevn lastfordeling ved bruk. For høy belastning på den ene siden kan føre til at produktet velter.

Rengjøring

Fare for skader på materialet.

- Aggressive rengjøringsmidler eller skarpe gjenstander kan skade overflatene.
- Ikke bruk skarpe gjenstander, skurende eller aggressive rengjøringsmidler og ikke løsemidler.
- Rengjør produktet med en myk klut.

Kassering

Fare for miljøet ved usakkyndig kassering.

- Skill de monterte materialene fra hverandre etter demonteringen.
- Kasser produktet i samsvar med lokale forskrifter for kassering.

For your safety

Observe and follow all usage information when using the product. Store the usage information for later availability if required.

Intended use

The DURASTORE® coat stand is designed as a free-standing coat stand for hanging clothes, towels or light bags. The product is intended for use in dry indoor areas. The product may only be placed on level floors in a non-tipping manner. Any other use is considered improper and will result in exclusion of liability.

Definition of symbols**⚠ CAUTION**

This combination of symbol and signal word indicates a hazardous situation which, if not avoided, may result in minor or serious injuries.

NOTICE

This signal word indicates information that is not relevant to safety, such as material and environmental damage.

Fundamental safety instructions

- Do not place the product in escape routes or rescue routes.
- Make sure that children do not play with the product. The DURASTORE® coat stand can fall over and injure children.
- Check the screw connections for tightness at regular intervals. Incorrectly tightened screws can reduce the stability of the product and may cause it to tip over.
- The stability of the product can only be guaranteed on level floors.
- During use, ensure that the load is evenly distributed. A strong one-sided load may cause the product to tip over.

Cleaning

Danger of material damage.

- Aggressive cleaning agents or sharp objects can damage the surfaces.
- Do not use any sharp objects, abrasive or aggressive cleaning agents or solvents.
- Clean the product with a soft cloth.

Disposal

Danger to the environment due to improper disposal.

- Separate the installed materials after disassembly.
- Dispose of the product in accordance with local disposal regulations.

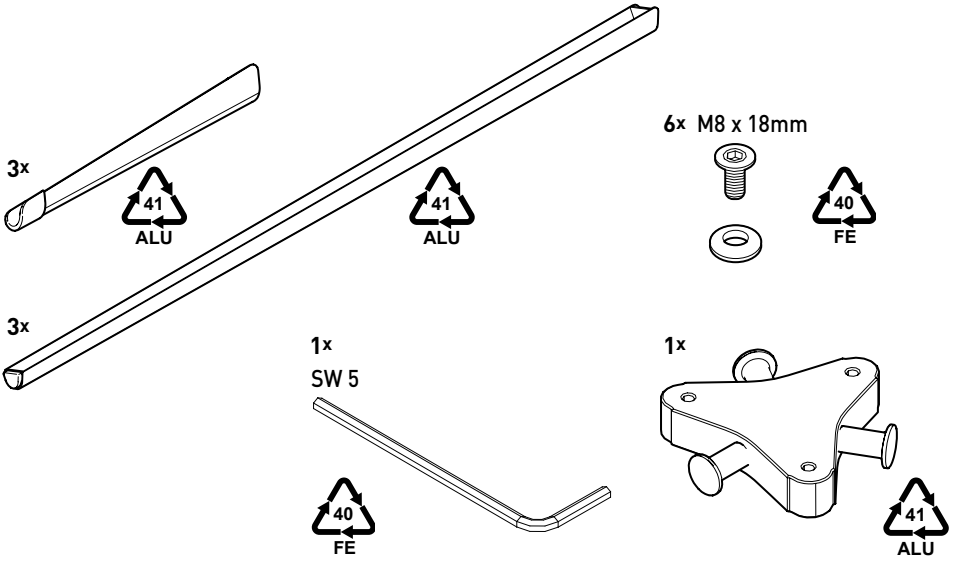
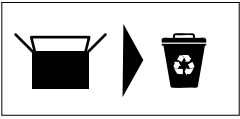

01

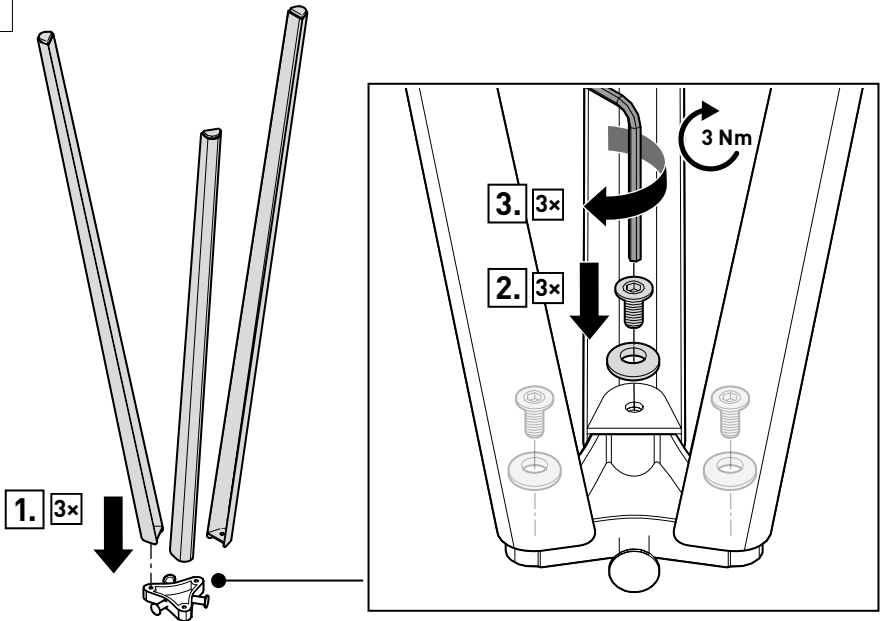

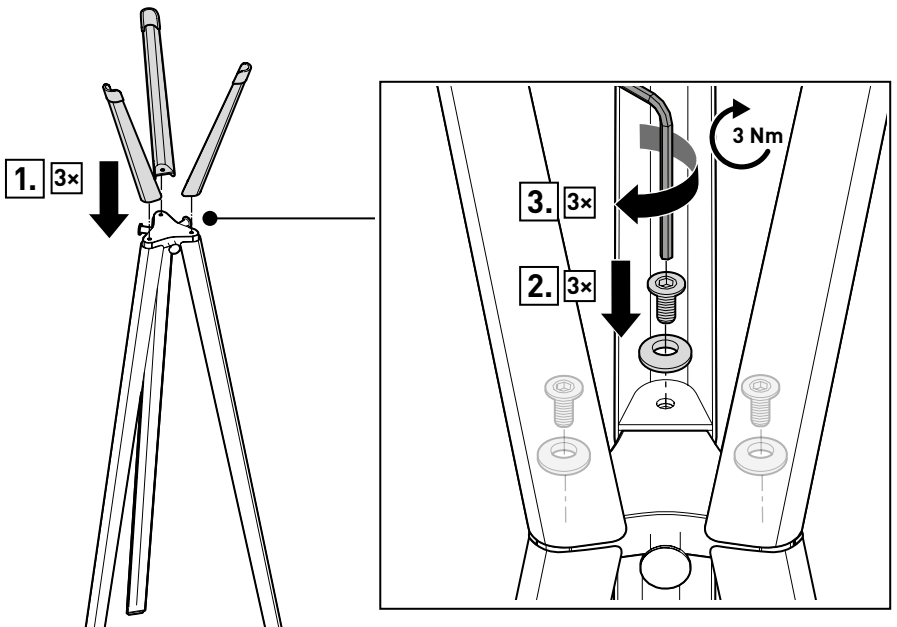
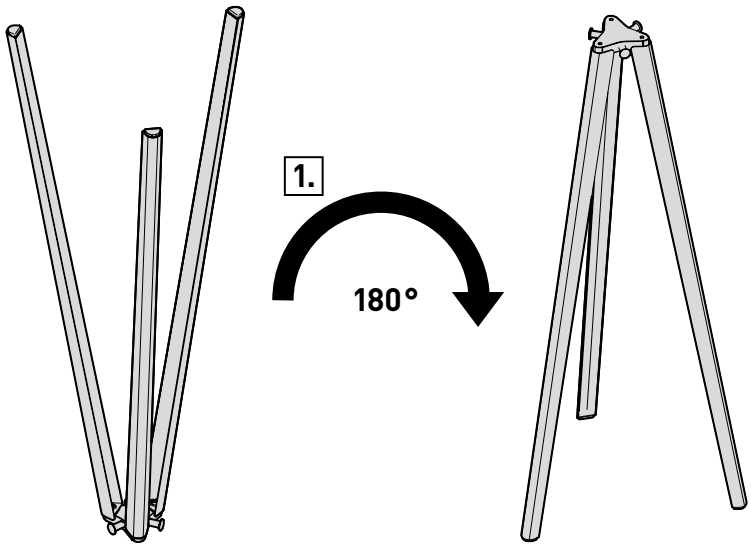

NOTICE



< 15 kg

< 33 lbs

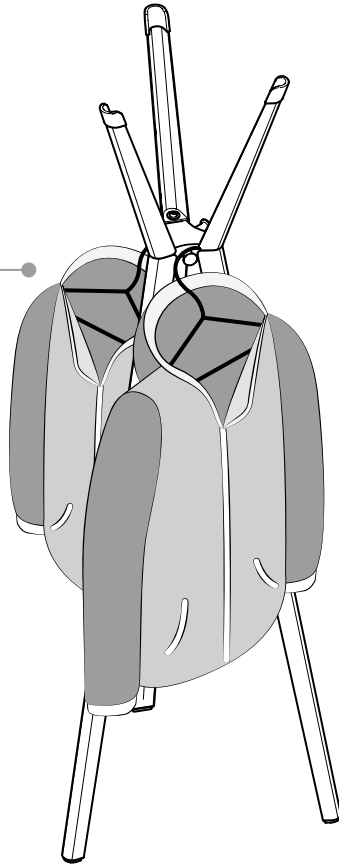

NOTICE

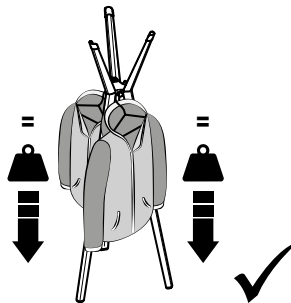
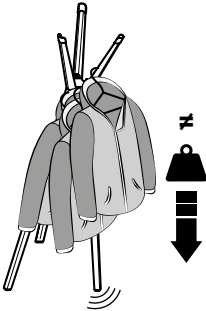



Raccogli carta. Verifica le disposizioni del tuo Comune.



DURABLE

DURABLE · Hunke & Jochheim GmbH & Co. KG
Westfalenstraße 77-79 · 58636 Iserlohn · Germany
T +49 (0)2371 662-0 · F +49 (0)2371 662-221
info@ durable.de · durable.de